

# TRI-FRAME MULTIPLATTE

Die Tri-Frame Multiplatte ist eine Erweiterungsmöglichkeit für LEDTEK LED-Wand Aufbauten.

Sie kann als obere Abschlussplatte für geständerte Wände mit dem Tri-Frame Ständerwerk sowie der Bodenplatte oder als unterer Zusatz bei geflogenen Wänden verwendet werden. Die Stahlplatte verfügt über multiple Aussparungen und Verbindungsstellen, die den Anbau von Lampen, Strahlern, Pipes, Moving Heads oder LED-Bars ermöglichen.

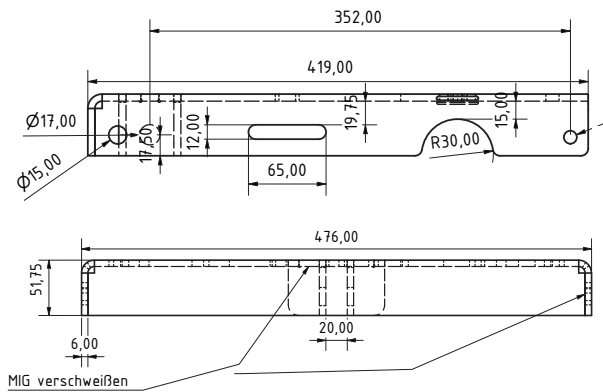

Die Platten können dabei flexibel entweder an jedem Tri-Frame oder beispielsweise nur an den äußeren Tri-Frames mit einer eingespannten Pipe angebracht werden. So können Boxen oder Strahler entweder direkt auf die Multiplatte gesetzt oder an den Pipes installiert werden.

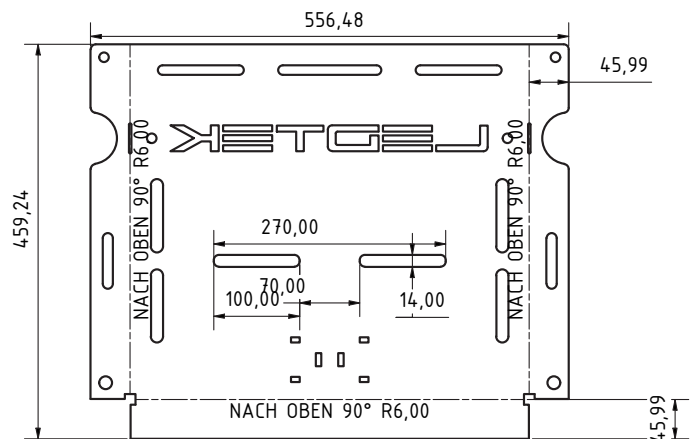

## Besonderheiten und Vorteile:

- LEDTEK 3-Jahres-Garantie
- 48h-Ersatzteilservice
- LEDTEK Serviceportal
- Produktprüfung durch TÜV Rheinland

Für die LEDTEK Produkte gilt die LEDTEK 3-Jahres-Garantie. Sie haben außerdem die Möglichkeit, das LEDTEK Serviceportal zur selbstständigen Verwaltung Ihrer Käufe und etwaiger Reparaturen zu nutzen.

Weiterführende Informationen und Daten (z. B. Ausschreibungstexte, Benutzerhandbücher, RCFGX-Files) finden Sie im Mediakit.

Bei Fragen kontaktieren Sie uns gern unter **+49 551 492 493 44** oder per Mail an [vertrieb@ledtek.de](mailto:vertrieb@ledtek.de).